

TR SERIES

横軸ロータリー研削盤



TR-30型



TRV-60型

立型ロータリー研削盤

標準配置図

	TR-30	TR-60	TR-80	TR-120NC	TR-160NC	TR-180NC	TR-200NC
L	1,800	2,700	2,800	4,120	4,500	4,500	4,900
B	1,600	2,180	2,680	3,850	3,850	5,200	5,200
H	1,800	2,000	2,000	3,300	3,300	3,600	3,600

単位mm

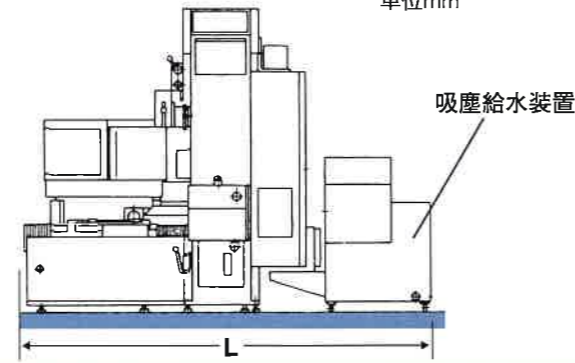
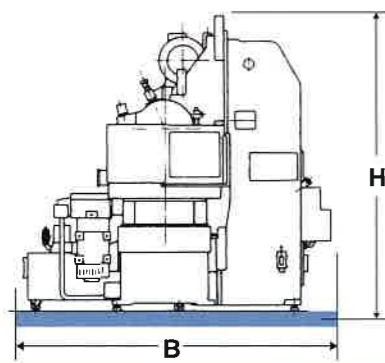

●カタログの仕様、付属品の内容等予告なく変更することがありますのでご了承ください。

日本工作機械工業会会員

株式会社 東京精機工作所

●本社 〒144-0044 東京都大田区本羽田2-6-1
 TEL.03 (3744) 0809
 ●第一工場 FAX.03 (3743) 1560

E-mail tskk@k-tsk.co.jp
 ホームページ http://www.k-tsk.co.jp

2018.10(2000)NB



TR-120NC型

TR SERIES

株式会社 東京精機工作所
 TOKYO SEIKI KOSAKUSHO CO., LTD.

ロータリー研削で精密研削を！ 能率向上を！ 難削材の加工に最適

本シリーズのロータリー研削盤は、弊社が永年に亘り蓄積してきた技術とノウハウを結集して開発し剛性に優れたマッケンゼンタイプ油動圧軸受スピンドル仕様の横軸タイプのロータリー平面研削盤です。国内、海外の各分野で数多く活躍しております。



砥石軸受
マッケンゼンタイプ非接触油動圧軸受

小型から大型までラインアップ！
ワークの大きさに合わせて機種選定！

鉄からセラミックスまで各種材料の研削に最適！

自動化・NC化に対応！
全機種に亘りNC装置、計測装置、自動化装置等の装備可能

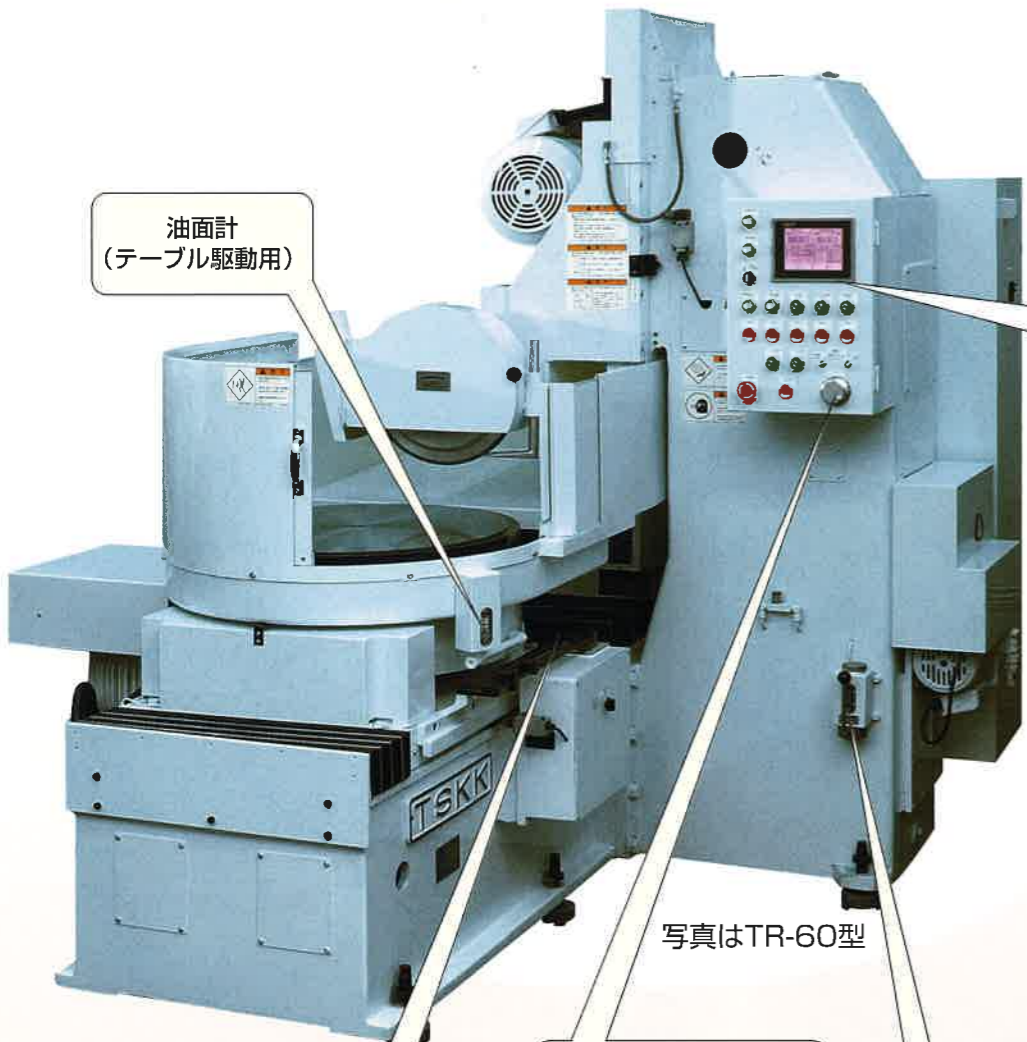

油面計
(テーブル駆動用)

写真はTR-60型

上下送り 手ハンドル

テーブル移動範囲設定ドック

摺動面用給油ポンプ

標準仕様

	TR-30	TR-60	TR-80	TR-120NC	TR-160NC	TR-180NC	TR-200NC
電磁チャックの径 (mm)	310	600	800	1,300	1,600	1,800	2,000
電磁チャックの有効径 (mm)	276	552	752	1,215	1,534	1,720	1,910
カバー内の最大振り (mm)	450	750	900	1,550	1,760	2,200	2,400
新砥石下面よりチャック面迄の最大距離 (mm)	100	200	200	395	395	700	700
砥石軸の上下移動量 (mm)	190	250	250	510	510	780	780
チャック・テーブルの傾斜角	±5°	±3°	±2°	±1°	±1°	±0.5°	±0.5°
砥石車の寸法 (外径×幅×内径) (mm)	φ255×25×76.2	φ355×38×127	φ355×38×127	φ510×50×203.2	φ510×50×203.2	φ510×50×203.2	φ510×50×203.2
砥石軸回転数 (min ⁻¹)	2,300	1,600	1,600	1,140	1,140	1,140	1,140
テーブル左右移動量 (mm)	250	400	450	950	950	1,100	1,200
テーブル左右送り速度 (無段) (mm/min)	300~2,500	200~2,000	200~2,400	1~2,000	1~2,000	1~2,000	1~2,000
テーブルの回転数 (無段) (min ⁻¹)	50~280	20~200	20~150	5~70	5~70	5~70	5~70
砥石ヘッドの送り量 (最小設定単位) (mm)	0.001	0.001	0.001	0.001	0.001	0.001	0.001
砥石ヘッドの手動(手バ)ハンドル倍率	×1×10×50	×1×10×50	×1×10×50	×1×10×100	×1×10×100	×1×10×100	×1×10×100
砥石ヘッドの上下送り速度 (mm/min)	0~280	0~285	0~285	1~1,000	1~1,000	1~1,000	1~1,000
電動機 砥石軸用 (kW)	A.C 2.2	A.C 7.5	A.C 7.5	A.C 15	A.C 15	A.C 15	A.C 15
本体質量 約 (Kg)	1,500	3,500	4,000	13,000	15,000	19,000	22,000
使用電力 (200V) 約 (KVA)	9	15	22	60	60	60	60

※TR-30・TR-60・TR-80型はNC装置付も製造しております。
NC装置付は、TR-30NC・TR-60NC・TR-80NC型となります。
※傾斜角(テーブル)±15°の特殊型TR-50S型も用意しております。

●操作盤

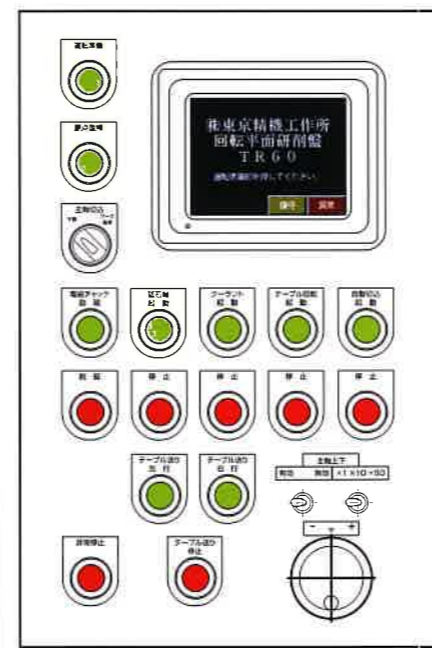

●ワーク基準モニター画面



●速度設定画面



●切込設定画面



標準付属品

- 電磁チャック 1式
- 自動減磁装置 1式
- 砥石(普通) 1式
- 砥石フランジ 1式
- 給水ノズル 1式
- 標準工具 1式
- ジャッキ、ボルトおよびシート 1式
- テーブル片寄装置
- 零研削回数制御装置
- 油圧油 20ℓ

特別付属品

- 頭上油圧式ドレッシング装置 (油圧ユニット付)
- 吸塵給水装置 (セパレーター付)
- 遠心分離機
- ペーパーフィルター
- 砥石バランス装置
- 予備砥石フランジ
- 砥石回転無段変速装置
- 液温自動調整機 (研削液用)
- 油温自動調整機 (砥石軸油用)
- 油温自動調整機 (テーブル回転軸用)
- ミストコレクター
- 砥石
- シグナルタワー (3色)
- 上下スケールデジタル表示カウンター
- プランジカット
- 多段切込 (NCタイプ)
- テーブルスラスト案内面油静圧仕様 (TR-80~200NCは標準)
- その他